



## ごあいさつ

こんにちは。

かねい呉服店のさよこです。8月になり、盆踊りや花火など、夏の行事がいろいろ出てきました。

皆さん、熱中症対策などはなさっていますか？

私は、毎年梅ジュースを作って、夏になると子供達とそれを飲むようにしています。近年は梅と氷砂糖。そこに、お酢を入れるようにしています。お酢は早く出来上がる効果と発酵予防の効果があるそうです。酸っぱくも無いので、子供達もゴクゴク飲んでくれるので、熱中症対策には助かっています。皆さんもぜひ試してみてください。

では、8月の暑い夏も元気に乗り切りましょう！

## さよちゃんの 豆知識

浴衣などの季節になって参りましたが、「着物の丸洗い」という加工はよく耳にされると思います。

ですが、丸洗いでは汗は落ちないのをご存じですか？

丸洗いは皮脂、ほこり、排気ガスなどの油性の汚れは落ちますが、汗や雨といった水性の汚れは落とすことが出来ないのです。

汗をかいても丸洗いのみにしていると着物の黄ばみ(黄変)の原因となります。

なので、夏などの汗をかく時期のお着物は、汗抜きもご一緒になさることをお勧めいたします。

## 美コラム

夏の日差しが強くなって参りましたね。

家の中でも日焼けしてするそうです☹️

今日は家から出ないし、日焼け止めの入っている化粧下地は使わなくていいかなあと思っていました。

でも…

紫外線は窓ガラスを通して室内に入ります。しかも、この紫外線は、肌の奥底まで入ってくるので、シミ・そばかすの原因となります。

また、PCやスマホの光に含まれるブルーライトも肌には良くないので注意が必要です。

とりあえず、家から出なくても、SPF15前後の物を使用するとGoodらしいです。



## 三春町のワコールショップ かねい呉服店

今月のおすすめ商品をご紹介します。

Wacoal ボディスエード 綿ショーツ

1320円(税込)～

本体はシルケット加工がされており、上品な光沢があります。

また、超長綿オーガニックコットンを使用し、はきこみ丈ふかめのショーツです。



30分で簡単

# じゅばらエコバッグ

- ① 用意するもの
- 布地 35cm x 90cm
  - カバンテープ 25cm x 2
  - ミシン糸
  - バイヤステープ 30cm

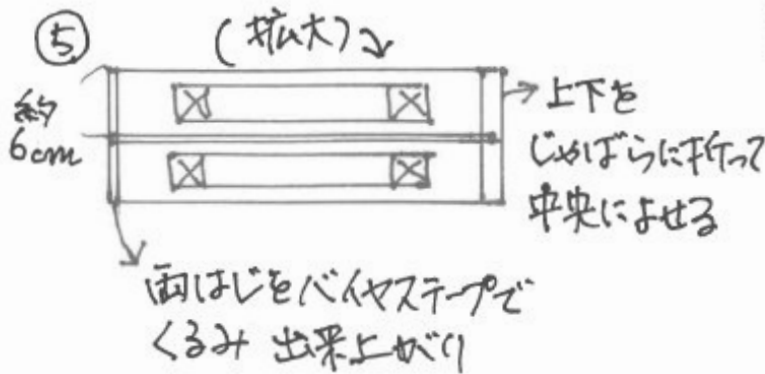
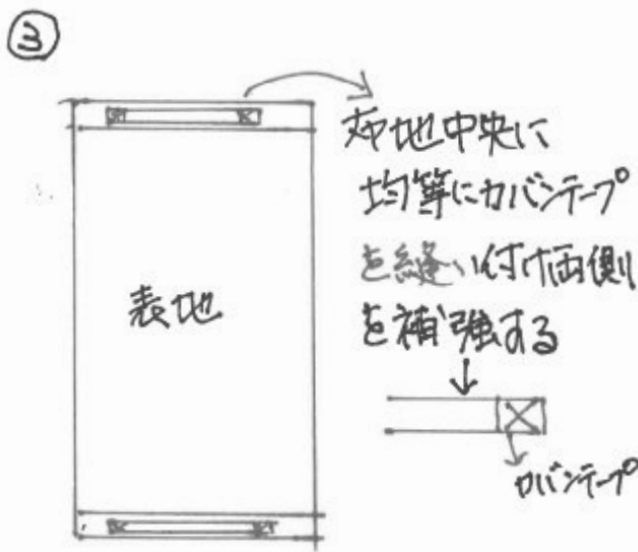
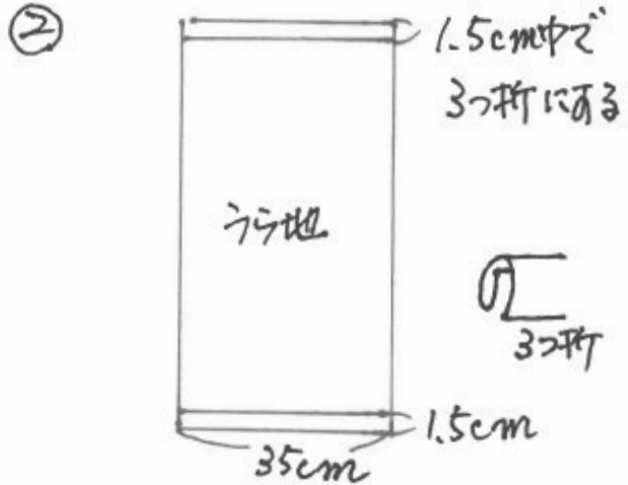

図の寸法は適当にイラスト化してあります。

\* 布地から縫い針は、さよちゃんに聞いてね。

柄の良い 品の良い  
**かねい呉服店**

田村郡三春町大町112

62-2004

HP:<http://kanei.jp/>

E-mail [kanei@kanei.jp](mailto:kanei@kanei.jp)



入荷状況の確認や来店予約など、個別にやり取りできますので、ぜひ登録してみてください。



HP用QRコード